

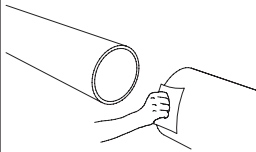

ARPOL INSTAL

CONEXIÓN CONNECTIONS VERBIDUNG CONNEXION

INSTRUCCIONES DE MONTAJE FITTING INSTRUCTIONS MONTAGEAN LEITUNG INSTRUCTION DE MONTAGE

	ESPAÑOL	ENGLISH	DEUTSCH	FRANÇAIS
	<p>La unión ARPOL INSTAL, no está diseñada para soportar el peso o las fuerzas axiales de la tubería. Respetar las indicaciones especificadas en la etiqueta.</p>	<p>The ARPOL INSTAL couplings are not designed to withstand the weight or the axial forces of the pipe line. The specifications on the label must be observed.</p>	<p>Die Rohrkupplung ARPOL INSTAL ist nicht ausgelegt um das Gewicht oder axiale Kräfte des Rohres aufzunehmen. Beachten Sie die Angaben auf dem Produktetikett.</p>	<p>Le raccord ARPOL INSTAL n'est pas conçu pour supporter le poids ou les forces axiales de la conduite. Respecter les indications spécifiées sur l'étiquette.</p>
1 	<p>Limpiar los extremos de los tubos y eliminar las irregularidades que puedan existir.</p>	<p>Clean the pipe ends and remove any irregularities.</p>	<p>Reinigen Sie die Rohrenden und entfernen Sie eventuelle Unregelmässigkeiten.</p>	<p>Nettoyer les extrémités des tuyaux et éliminer toute irrégularité existante.</p>
2	<p>En el extremo de los tubos, hacer una marca a una distancia igual a la mitad del ancho de la unión.</p>	<p>Measure and mark half the width of the coupling on each pipe end.</p>	<p>Markieren Sie die halbe Kupplungsbreite an beiden Rohrenden.</p>	<p>Marquer à chaque extrémité des tuyaux la moitié de la largeur du raccord à installer.</p>
3 	<p>Deslizar la unión sobre el extremo de uno de los tubos sin abrirla</p>	<p>Slide the coupling over one pipe end without opening the coupling.</p>	<p>Schieben Sie die Rohrkupplung über ein Rohrende ohne die Kupplung zu öffnen.</p>	<p>Faire glisser le raccord sur l'extrémité d'un des tuyaux sans ouvrir le raccord.</p>



UNIONES ARPOL S.A.

C. Rosa dels Vents no 17-23 Pol. Ind. La Suïssa
08338 – Premià de Dalt
Barcelona – España



T. +34 93 828 45 05

F. +34 93 828 48 12

arpol@arpol.com

www.arpol.com

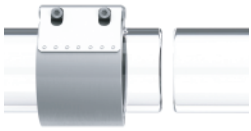
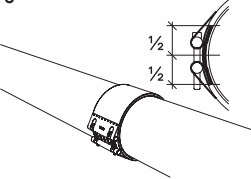
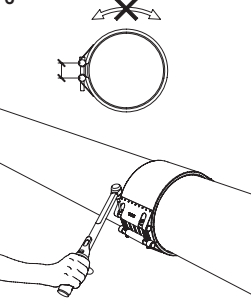
GPS: N 41° 29' 33.145", E 2° 20' 46.751"

	ESPAÑOL	ENGLISH	DEUTSCH	FRANÇAIS
4 	Encarar el segundo tubo, teniendo cuidado de alinear los tubos concéntricamente y de que los extremos estén bien apoyados. Ver tolerancias indicados en la etiqueta.	Bring the second pipe closer to the pipe end already fitted with the coupling. Align both pipes concentrically and make sure that they are resting on a firm support. Check the tolerances indicated on the label.	Positionieren Sie das zweite Rohrende. Achten Sie darauf, dass die Rohrenden konzentrisch ausgerichtet sind und beide Rohrenden gut gestützt sind. Siehe Toleranzen auf dem Produktetikett.	Placer en face le deuxième tuyau en prenant soin de les aligner concentriquement et que les extrémités soient bien appuyées. Voir les tolérances spécifiées sur l'étiquette.
5 	Colocar la unión entre las marcas realizadas al principio y comprobar que el acero del cierre de la unión este correctamente centrado.	Slide the coupling into place, between the two marks (step 2). Make sure that the inner steel plate is correctly placed under the lock.	Platzieren Sie die Rohrkupplung zwischen die Markierungen (Schritt 2). Stellen Sie sicher, dass das Verschlussblech korrekt unter dem Verschluss liegt.	Placer le raccord entre les marques faites avant et vérifier que la fermeture d'acier intérieure du raccord soit correctement centrée.
6 	No girar la unión ni el tubo durante el apriete de los tornillos. Es muy importante no sobrepasar el par de apriete. Iniciar el apriete con una llave de chicharra. Apretar los tornillos alternativamente (cierres con 3 tornillos avanzar primero el tornillo central). Continuar con una llave dinamo métrica. Ajustarla al par de apriete indicado en la etiqueta de la unión. Seguir apretando los tornillos hasta el «clic» característico.	Do not rotate the coupling or the pipes while you are tightening the screws. Start tightening them with a ratchet spanner, alternating between the screws. Important: Do not exceed the torque rate. If the lock has three screws, you must tighten the central screw first. Carry on tightening with a torque wrench after you have adjusted the wrench to the torque rate indicated on the label. Keep on tightening until you hear the typical "click" noise.	Während dem Verschliessen darf weder die Rohrkupplung noch das Rohr gedreht werden. Ziehen Sie die Schrauben abwechselnd an ohne das Anziehmoment zu überschreiten. Bei Verschlüssen mit drei Schrauben zuerst die mittlere Schraube anziehen. Ziehen Sie danach die Schrauben mit einem Drehmomentschlüssel mit dem angegebenen Anziehmoment auf der Produktetikette an, bis der typische «klick» ertönt.	Ne tourner pas le raccord ni le tuyau lors du serrage des vis. Commencer le serrage avec une clé à cliquet. Serrer les vis alternativement. C'est très important de ne pas dépasser le couple. Pour les fermetures avec trois vis commencer à serrer la vis centrale. Continuer le serrage avec une clé dynamométrique. Serrer jusqu'au couple indiqué sur l'étiquette du raccord. Continuer a serrer les vis jusqu'à écouter le «clic» caractéristique.
7 	Si se quiere ensayar la unión hidráulicamente, puede aplicarse hasta 1,5 veces la presión de trabajo (PT).	If testing is required, you can carry out a hydraulic test increasing the pressure up to 1.5 times the working pressure (PS).	Wenn nötig, kann die Rohrkupplung bis zum 1,5 fachen Betriebsdruck (PS) geprüft werden.	Si on veut essayer le raccord hydrauliquement, il est possible d'appliquer 1,5 fois la pression de service (PS).

ARPOL **INSTAL**

CONEXIÓN
CONNECTIONS
VERBIDUNG
CONNEXION

INSTRUCCIONES DE MONTAJE
FITTING INSTRUCTIONS
MONTAGEAN LEITUNG
INSTRUCTION DE MONTAGE



EN

LA UNIÓN ARPOL INSTAL, NO ESTÁ DISEÑADA PARA SOPORTAR EL PESO O LAS FUERZAS AXIALES DE LA TUBERÍA. RESPETAR LAS INDICACIONES ESPECIFICADAS EN LA ETIQUETA.

ES

LA UNIÓN ARPOL INSTAL, NO ESTÁ DISEÑADA PARA SOPORTAR EL PESO O LAS FUERZAS AXIALES DE LA TUBERÍA. RESPETAR LAS INDICACIONES ESPECIFICADAS EN LA ETIQUETA.

DE

LA UNIÓN ARPOL INSTAL, NO ESTÁ DISEÑADA PARA SOPORTAR EL PESO O LAS FUERZAS AXIALES DE LA TUBERÍA. RESPETAR LAS INDICACIONES ESPECIFICADAS EN LA ETIQUETA.

FR

LA UNIÓN ARPOL INSTAL, NO ESTÁ DISEÑADA PARA SOPORTAR EL PESO O LAS FUERZAS AXIALES DE LA TUBERÍA. RESPETAR LAS INDICACIONES ESPECIFICADAS EN LA ETIQUETA.

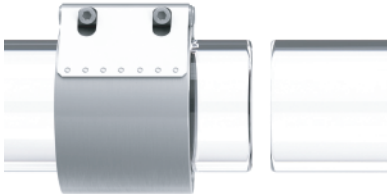

ES

1 LOREM IPSUM DOLOR SIT AMET, CONSECTETUER ADIPISCING ELIT, SED DIAM NONUMMY NIBH EUISMOD

EN

LOREM IPSUM DOLOR SIT AMET, CONSECTETUER ADIPISCING ELIT, SED DIAM NONUMMY NIBH EUISMOD

DE

LOREM IPSUM DOLOR SIT AMET, CONSECTETUER ADIPISCING ELIT, SED DIAM NONUMMY NIBH EUISMOD

FR

LOREM IPSUM DOLOR SIT AMET, CONSECTETUER ADIPISCING ELIT, SED DIAM NONUMMY NIBH EUISMOD

1 LOREM IPSUM DOLOR SIT AMET, CONSECTETUER ADIPISCING ELIT, SED DIAM NONUMMY NIBH EUISMOD

LOREM IPSUM DOLOR SIT AMET, CONSECTETUER ADIPISCING ELIT, SED DIAM NONUMMY NIBH EUISMOD

LOREM IPSUM DOLOR SIT AMET, CONSECTETUER ADIPISCING ELIT, SED DIAM NONUMMY NIBH EUISMOD

LOREM IPSUM DOLOR SIT AMET, CONSECTETUER ADIPISCING ELIT, SED DIAM NONUMMY NIBH EUISMOD

1 LOREM IPSUM DOLOR SIT AMET, CONSECTETUER ADIPISCING ELIT, SED DIAM NONUMMY NIBH EUISMOD

LOREM IPSUM DOLOR SIT AMET, CONSECTETUER ADIPISCING ELIT, SED DIAM NONUMMY NIBH EUISMOD

LOREM IPSUM DOLOR SIT AMET, CONSECTETUER ADIPISCING ELIT, SED DIAM NONUMMY NIBH EUISMOD

LOREM IPSUM DOLOR SIT AMET, CONSECTETUER ADIPISCING ELIT, SED DIAM NONUMMY NIBH EUISMOD

1 LOREM IPSUM DOLOR SIT AMET, CONSECTETUER ADIPISCING ELIT, SED DIAM NONUMMY NIBH EUISMOD DOLOR SIT AMET, CONSECTETUER ADIPISCING ELIT, SED DIAM NONUMMY NIBH EUISMOD

LOREM IPSUM DOLOR SIT AMET, CONSECTETUER ADIPISCING ELIT, SED DIAM NONUMMY NIBH EUISMOD DOLOR SIT AMET, CONSECTETUER ADIPISCING ELIT, SED DIAM NONUMMY NIBH EUISMOD

LOREM IPSUM DOLOR SIT AMET, CONSECTETUER ADIPISCING ELIT, SED DIAM NONUMMY NIBH EUISMOD DOLOR SIT AMET, CONSECTETUER ADIPISCING ELIT, SED DIAM NONUMMY NIBH EUISMOD

LOREM IPSUM DOLOR SIT AMET, CONSECTETUER ADIPISCING ELIT, SED DIAM NONUMMY NIBH EUISMOD DOLOR SIT AMET, CONSECTETUER ADIPISCING ELIT, SED DIAM NONUMMY NIBH EUISMOD



ES

LA UNIÓN **ARPOL INSTAL**, NO ESTÁ DISEÑADA PARA SOPORTAR EL PESO O LAS FUERZAS AXIALES DE LA TUBERÍA. **RESPECTAR LAS INDICACIONES ESPECIFICADAS EN LA ETIQUETA.**

DE

THE **ARPOL INSTAL** COUPLINGS ARE NOT DESIGNED TO WITHSTAND THE WEIGHT OR THE AXIAL FORCES OF THE PIPE LINE. **THE SPECIFICATIONS ON THE LABEL MUST BE OBSERVED.**

EN

DIE ROHRKUPPLUNG **ARPOL INSTAL** IST NICHT AUSGELEGT UM DASGEWICHT ODER AXIALE KRÄFTE DES ROHRES AUFZUNEHMEN. **BEACHTEN SIE DIE ANGABEN AUF DEM PRODUKTETIKETT.**

FR

LE RACCORD **ARPOL INSTAL** N'EST PAS CONÇU POUR SUPPORTER LE POIDS OU LES FORCES AXIALES DE LA CONDUITE. **RESPECTER LES INDICATIONS SPÉCIFIÉES SUR L'ÉTIQUETTE.**

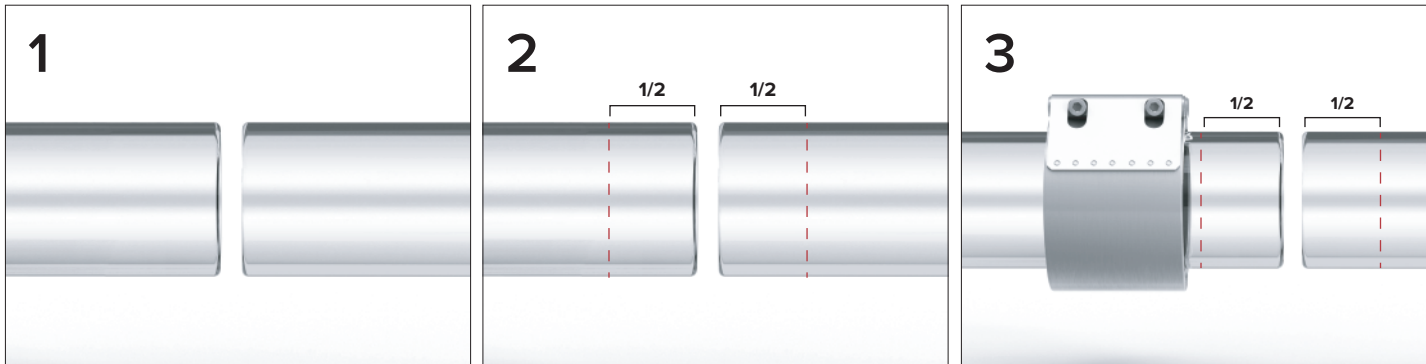

ES

- 1 Limpiar los extremos de los tubos y eliminar las irregularidades que puedan existir.
- 2 En el extremo de los tubos, hacer una marca a una distancia igual a la mitad del ancho de la unión.
- 3 Deslizar la unión sobre el extremo de uno de los tubos **sin abrirla**.

EN

- 1 Clean the pipe ends and remove any irregularities.
- 2 Measure and mark half the width of the coupling on each pipe end.
- 3 Slide the coupling over one pipe end **without opening the coupling**.

DE

- 1 Reinigen Sie die Rohrenden und entfernen Sie eventuelle Unregelmäßigkeiten.
- 2 Markieren Sie die halbe Kupplungsbreite an beiden Rohrenden.
- 3 Schieben Sie die Rohrkupplung über ein Rohrende **ohne die Kupplung zu öffnen**.

FR

- 1 Nettoyer les extrémités des tuyaux et éliminer toute irrégularité existante.
- 2 Marquer à chaque extrémité des tuyaux la moitié de la largeur du raccord à installer.
- 3 Faire glisser le raccord sur l'extrémité d'un des tuyaux **sans ouvrir le raccord**.

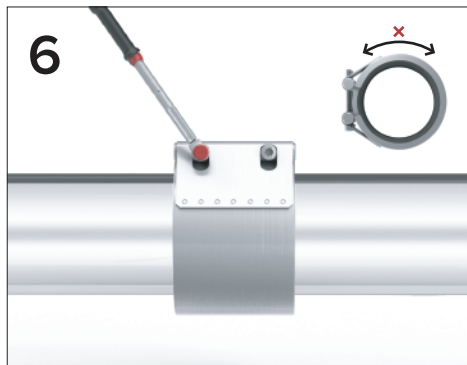
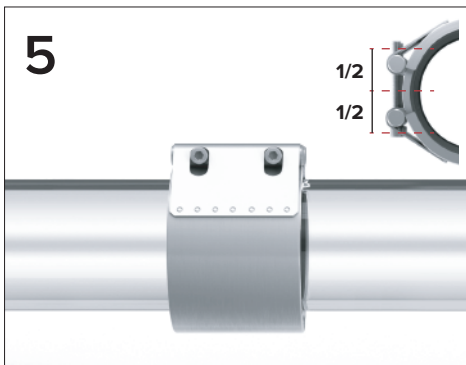
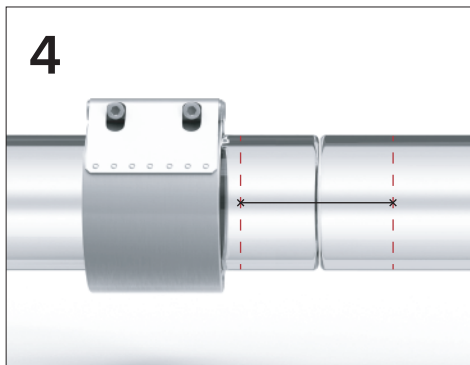
ES

- 4 Encarar el segundo tubo, teniendo cuidado de alinear los tubos concéntricamente y de que los extremos estén bien apoyados. Ver tolerancias indicados en la etiqueta.
- 5 Colocar la unión entre las marcas realizadas al principio y comprobar que el acero del cierre de la unión este correctamente centrado.
- 6 **No girar la unión ni el tubodurante el apriete de los tornillos. Es muy importante no sobrepasar el par de apriete.** Iniciar el apriete con una llave de chicharra. Apretar los tornillos alternativamente (cierres con 3 tornillos avanzar primero el tornillo central). Continuar con una llave dinamométrica. Ajustarla al **par de apriete indicado en la etiqueta de la unión.** Seguir apretando los tornillos hasta el «click» característico.

EN

- 4 Bring the second pipe closer to the pipe end already fitted with the coupling. Align both pipes concentrically and make sure that they are resting on a firm support. Check the tolerances indicated on the label.
- 5 Slide the coupling into place, between the two marks (step 2). **Make sure that the inner steel plate is correctly placed under the lock.**
- 6 **Do not rotate the coupling or the pipes while you are tightening the screws.** Start tightening them with a ratchet spanner, alternating between the screws. **important: Do not exceed the torque rate.** If the lock has three screws, you must tighten the central screw first. Carry on tightening with a torque wrench after you have **adjusted the wrench to the torque rate indicated on the label.** Keep on tightening until you hear the typical "click" noise.

DE

- 4 Positionieren Sie das zweite Röhrende. Achten Sie darauf, dass die Röhrenden konzentrisch ausgerichtet sind und beide Röhrenden gut gestützt sind. Siehe Toleranzen auf dem Produktetikett.
- 5 Platzieren Sie die Rohrkupplung zwischen die Markierungen (Schritt 2). **Stellen Sie sicher, dass das Verschlussblech korrekt unter dem Verschluss liegt.**
- 6 **Während dem Verschliessen darf weder die rohrkupplung noch das rohr gedreht werden.** Ziehen Sie die Schrauben abwechselnd **an ohne das anziehmoment zu überschreiten.** Bei Verschlüssen mit drei Schrauben zuerst die mittlere Schraube anziehen. Ziehen Sie danach die Schrauben mit einem Drehmomentschlüssel mit dem **angegebenen anziehmoment auf der produktetikette** an, bis der typische «klick» ertönt.

FR

- 4 Placer en face le deuxième tuyau en prenant soin de les aligner concentriquement et que les extrémités soient bien appuyées. Voir les tolérances spécifiées sur l'étiquette.
- 5 Placer le raccord entre les marques faites avant et **vérifier que la fermeture d'acier intérieure du raccord soit correctement centrée.**
- 6 **Ne tourner pas le raccord ni le tuyau lors du serrage des vis.** Commencer le serrage avec une clé à cliquet. Serrer les vis alternativement. **c'est très important de ne pas dépasser le couple.** Pour les fermetures avec trois vis commencer à serrer la vis centrale. Continuer le serrage avec une clé dynamométrique. **serrer jusqu'au couple indiqué sur l'étiquette du raccord.** Continuer à serrer les vis jusqu'à écouter le «click» caractéristique.



ES SI SE QUIERE ENSAYAR LA UNIÓN HIDRÁULICAMENTE, PUEDE APLICARSE HASTA 1,5 VECES LA PRESIÓN DE TRABAJO (PT).

EN IF TESTING IS REQUIRED, YOU CAN CARRY OUT A HYDRAULIC TEST INCREASING THE PRESSURE UP TO 1.5 TIMES THE WORKING PRESSURE (PS).

DE WENN NÖTIG, KANN DIE ROHRKUPPLUNG BIS ZUM 1,5 FACHEN BETRIEBSDRUCK (PS) GEPRÜFT WERDEN.

FR SI ON VEUT ESSAYER LE RACCORD HYDRAULIQUEMENT, IL EST POSSIBLE D'APPLIQUER 1,5 FOIS LA PRESSION DE SERVICE (PS).

ARPOL **INSTAL**

CONEXIÓN
CONNECTIONS
VERBIDUNG
CONNEXION

INSTRUCCIONES DE MONTAJE
FITTING INSTRUCTIONS
MONTAGEAN LEITUNG
INSTRUCTION DE MONTAGE



EN

LA UNIÓN ARPOL INSTAL, NO ESTÁ DISEÑADA PARA SOPORTAR EL PESO O LAS FUERZAS AXIALES DE LA TUBERÍA. RESPETAR LAS INDICACIONES ESPECIFICADAS EN LA ETIQUETA.

ES

LA UNIÓN ARPOL INSTAL, NO ESTÁ DISEÑADA PARA SOPORTAR EL PESO O LAS FUERZAS AXIALES DE LA TUBERÍA. RESPETAR LAS INDICACIONES ESPECIFICADAS EN LA ETIQUETA.

DE

LA UNIÓN ARPOL INSTAL, NO ESTÁ DISEÑADA PARA SOPORTAR EL PESO O LAS FUERZAS AXIALES DE LA TUBERÍA. RESPETAR LAS INDICACIONES ESPECIFICADAS EN LA ETIQUETA.

FR

LA UNIÓN ARPOL INSTAL, NO ESTÁ DISEÑADA PARA SOPORTAR EL PESO O LAS FUERZAS AXIALES DE LA TUBERÍA. RESPETAR LAS INDICACIONES ESPECIFICADAS EN LA ETIQUETA.

1



ES

LOREM IPSUM DOLOR SIT AMET, CONSECTEUER ADIPISCING ELIT, SED DIAM NONUMMY NIBH EUISMOD

EN

LOREM IPSUM DOLOR SIT AMET, CONSECTEUER ADIPISCING ELIT, SED DIAM NONUMMY NIBH EUISMOD

DE

LOREM IPSUM DOLOR SIT AMET, CONSECTEUER ADIPISCING ELIT, SED DIAM NONUMMY NIBH EUISMOD

FR

LOREM IPSUM DOLOR SIT AMET, CONSECTEUER ADIPISCING ELIT, SED DIAM NONUMMY NIBH EUISMOD

1



ES

LOREM IPSUM DOLOR SIT AMET, CONSECTEUER ADIPISCING ELIT, SED DIAM NONUMMY NIBH EUISMOD

EN

LOREM IPSUM DOLOR SIT AMET, CONSECTEUER ADIPISCING ELIT, SED DIAM NONUMMY NIBH EUISMOD

DE

LOREM IPSUM DOLOR SIT AMET, CONSECTEUER ADIPISCING ELIT, SED DIAM NONUMMY NIBH EUISMOD

FR

LOREM IPSUM DOLOR SIT AMET, CONSECTEUER ADIPISCING ELIT, SED DIAM NONUMMY NIBH EUISMOD

1



ES

LOREM IPSUM DOLOR SIT AMET, CONSECTEUER ADIPISCING ELIT, SED DIAM NONUMMY NIBH EUISMOD

EN

LOREM IPSUM DOLOR SIT AMET, CONSECTEUER ADIPISCING ELIT, SED DIAM NONUMMY NIBH EUISMOD

DE

LOREM IPSUM DOLOR SIT AMET, CONSECTEUER ADIPISCING ELIT, SED DIAM NONUMMY NIBH EUISMOD

FR

LOREM IPSUM DOLOR SIT AMET, CONSECTEUER ADIPISCING ELIT, SED DIAM NONUMMY NIBH EUISMOD

1



ES

LOREM IPSUM DOLOR SIT AMET, CONSECTEUER ADIPISCING ELIT, SED DIAM NONUMMY NIBH EUISMOD
DOLOR SIT AMET, CONSECTEUER ADIPISCING ELIT, SED DIAM NONUMMY NIBH EUISMOD

EN

LOREM IPSUM DOLOR SIT AMET, CONSECTEUER ADIPISCING ELIT, SED DIAM NONUMMY NIBH EUISMOD
DOLOR SIT AMET, CONSECTEUER ADIPISCING ELIT, SED DIAM NONUMMY NIBH EUISMOD

DE

LOREM IPSUM DOLOR SIT AMET, CONSECTEUER ADIPISCING ELIT, SED DIAM NONUMMY NIBH EUISMOD
DOLOR SIT AMET, CONSECTEUER ADIPISCING ELIT, SED DIAM NONUMMY NIBH EUISMOD

FR

LOREM IPSUM DOLOR SIT AMET, CONSECTEUER ADIPISCING ELIT, SED DIAM NONUMMY NIBH EUISMOD
DOLOR SIT AMET, CONSECTEUER ADIPISCING ELIT, SED DIAM NONUMMY NIBH EUISMOD



UNIONES ARPOL S.A.

C. Rosa dels Vents no 17-23 Pol. Ind. La Suïssa
08338 – Premià de Dalt
Barcelona – España

T. +34 93 828 45 05
F. +34 93 828 48 12
arpol@arpol.com
www.arpol.com
GPS: N 41° 29' 33.145", E 2° 20' 46.751"

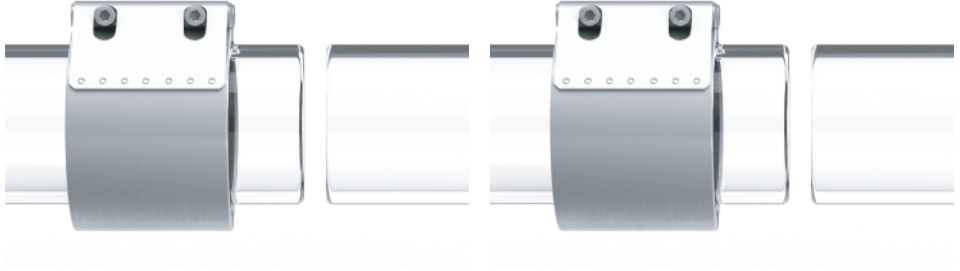

LOREM IPSUM DOLOR SIT AMET, CONSECTEUER
ADIPISCING ELIT, SED DIAM NONUMMY NIBH EUISMOD
LOREM IPSUM DOLOR SIT AMET, CONSECTEUER
ADIPISCING ELIT, SED DIAM NONUMMY NIBH EUISMOD

LONE TOURNER PAS LE RACCORD NI LETUYAU LORS DU
SERRAGE DES VIS. COMMENCER LE SERRAGE AVEC UNE
CLÉ À CLIQUET. SERRER LES VIS ALTERNATIVEMENT.
C'EST TRÈS IMPORTANT DE NE PAS DÉPASSER LE
COUPLE. POUR LES FERMETURES AVEC TROIS VIS
COMMENCER À SERRER LA VIS CENTRALE. CONTINUER
LE SERRAGE AVEC UNE CLÉ DYNAMOMÉTRIQUE. SERRER
JUSQU'AU COUPLE INDIQUÉ SUR L'ÉTIQUETTE DU
RACCORD. CONTINUER A SERRER LES VIS JUSQU'À
ÉCOUTER LE «CLIC» CARACTÉRISTIQUE.

LOREM IPSUM DOLOR SIT AMET, CONSECTEUER
ADIPISCING ELIT, SED DIAM NONUMMY NIBH EUISMOD
LOREM IPSUM DOLOR SIT AMET, CONSECTEUER
ADIPISCING ELIT, SED DIAM NONUMMY NIBH EUISMOD

LONE TOURNER PAS LE RACCORD NI LETUYAU LORS DU
SERRAGE DES VIS. COMMENCER LE SERRAGE AVEC UNE
CLÉ À CLIQUET. SERRER LES VIS ALTERNATIVEMENT.
C'EST TRÈS IMPORTANT DE NE PAS DÉPASSER LE
COUPLE. POUR LES FERMETURES AVEC TROIS VIS
COMMENCER À SERRER LA VIS CENTRALE. CONTINUER
LE SERRAGE AVEC UNE CLÉ DYNAMOMÉTRIQUE. SERRER
JUSQU'AU COUPLE INDIQUÉ SUR L'ÉTIQUETTE DU
RACCORD. CONTINUER A SERRER LES VIS JUSQU'À
ÉCOUTER LE «CLIC» CARACTÉRISTIQUE.

LOREM IPSUM DOLOR SIT AMET, CONSECTEUER
ADIPISCING ELIT, SED DIAM NONUMMY NIBH EUISMOD
LOREM IPSUM DOLOR SIT AMET, CONSECTEUER
ADIPISCING ELIT, SED DIAM NONUMMY NIBH EUISMOD

LONE TOURNER PAS LE RACCORD NI LETUYAU LORS DU
SERRAGE DES VIS. COMMENCER LE SERRAGE AVEC UNE
CLÉ À CLIQUET. SERRER LES VIS ALTERNATIVEMENT.
C'EST TRÈS IMPORTANT DE NE PAS DÉPASSER LE
COUPLE. POUR LES FERMETURES AVEC TROIS VIS
COMMENCER À SERRER LA VIS CENTRALE. CONTINUER
LE SERRAGE AVEC UNE CLÉ DYNAMOMÉTRIQUE. SERRER
JUSQU'AU COUPLE INDIQUÉ SUR L'ÉTIQUETTE DU
RACCORD. CONTINUER A SERRER LES VIS JUSQU'À
ÉCOUTER LE «CLIC» CARACTÉRISTIQUE.

LOREM IPSUM DOLOR SIT AMET, CONSECTEUER
ADIPISCING ELIT, SED DIAM NONUMMY NIBH EUISMOD
LOREM IPSUM DOLOR SIT AMET, CONSECTEUER
ADIPISCING ELIT, SED DIAM NONUMMY NIBH EUISMOD

LONE TOURNER PAS LE RACCORD NI LETUYAU LORS DU
SERRAGE DES VIS. COMMENCER LE SERRAGE AVEC UNE
CLÉ À CLIQUET. SERRER LES VIS ALTERNATIVEMENT.
C'EST TRÈS IMPORTANT DE NE PAS DÉPASSER LE
COUPLE. POUR LES FERMETURES AVEC TROIS VIS
COMMENCER À SERRER LA VIS CENTRALE. CONTINUER
LE SERRAGE AVEC UNE CLÉ DYNAMOMÉTRIQUE. SERRER
JUSQU'AU COUPLE INDIQUÉ SUR L'ÉTIQUETTE DU
RACCORD. CONTINUER A SERRER LES VIS JUSQU'À
ÉCOUTER LE «CLIC» CARACTÉRISTIQUE.