

ARPOL FIX M-L

ANCLAJE AXIAL
AXIAL RESTRAINT

AXIALER VERANKERUNG
ANCRAGE AXIAL

INSTRUCCIONES DE MONTAJE
FITTING INSTRUCTIONS
MONTAGEAN LEITUNG
INSTRUCTION DE MONTAGE



ES

LA UNIÓN **ARPOL FIX**, NO ESTÁ DISEÑADA PARA SOPORTAR EL PESO O LAS FUERZAS AXIALES DE LA TUBERÍA. **RESPECTAR LAS INDICACIONES ESPECIFICADAS EN LA ETIQUETA.**

DE

THE **ARPOL FIX** COUPLINGS ARE NOT DESIGNED TO WITHSTAND THE WEIGHT OR THE AXIAL FORCES OF THE PIPE LINE. **THE SPECIFICATIONS ON THE LABEL MUST BE OBSERVED.**

EN

DIE ROHRKUPPLUNG **ARPOL FIX** IST NICHT AUSGELEGT UM DAS GEWICHT ODER AXIALE KRÄFTE DES ROHRES AUFZUNEHMEN. **BEACHTEN SIE DIE ANGABEN AUF DEM PRODUKTETIKETT.**

FR

LE RACCORD **ARPOL FIX** N'EST PAS CONÇU POUR SUPPORTER LE POIDS OU LES FORCES AXIALES DE LA CONDUITE. **RESPECTER LES INDICATIONS SPÉCIFIÉES SUR L'ÉTIQUETTE.**

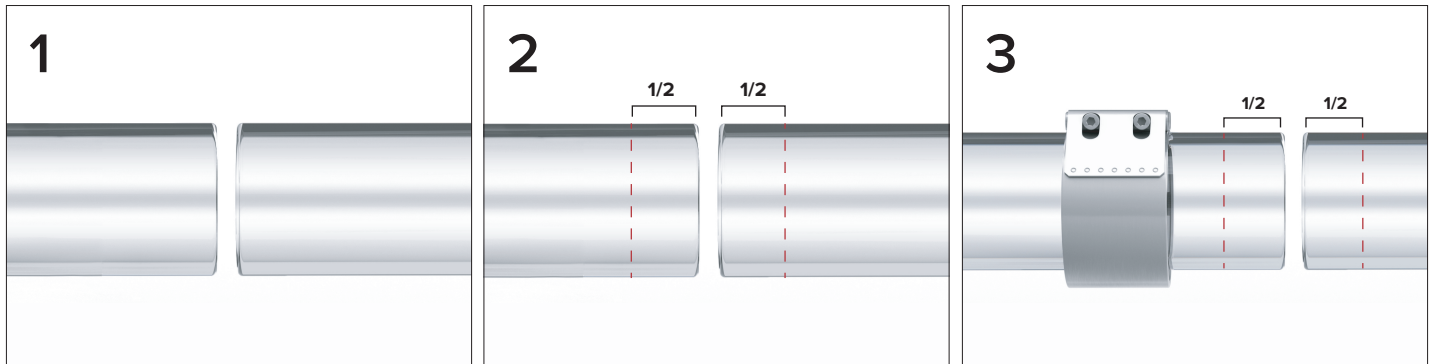

ES

- 1 Limpiar los extremos de los tubos y eliminar las irregularidades que puedan existir.
- 2 En el extremo de los tubos, hacer una marca a una distancia igual a la mitad del ancho de la unión.
- 3 Deslizar la unión sobre el extremo de uno de los tubos **sin abrirla.**

EN

- 1 Clean the pipe ends and remove any irregularities.
- 2 Measure and mark half the width of the coupling on each pipe end.
- 3 Slide the coupling over one pipe end **without opening the coupling.**

DE

- 1 Reinigen Sie die Rohrenden und entfernen Sie eventuelle Unregelmäßigkeiten.
- 2 Markieren Sie die halbe Kupplungsbreite an beiden Rohrenden.
- 3 Schieben Sie die Rohrkupplung über ein Rohrende **ohne die Kupplung zu öffnen.**

FR

- 1 Nettoyer les extrémités des tuyaux et éliminer toute irrégularité existante.
- 2 Marquer à chaque extrémité des tuyaux la moitié de la largeur du raccord à installer.
- 3 Faire glisser le raccord sur l'extrémité d'un des tuyaux **sans ouvrir le raccord.**

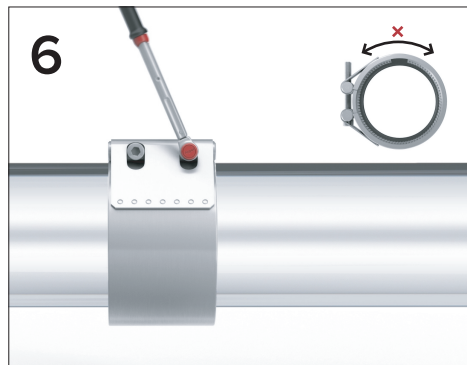
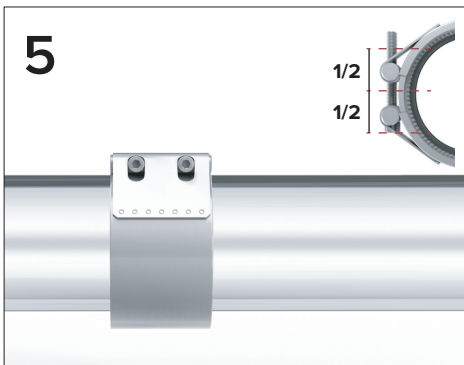
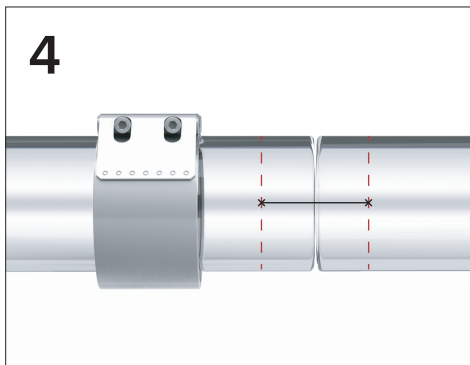
ES

- 4 Encarar el segundo tubo, teniendo cuidado de alinear los tubos concéntricamente y de que los extremos estén bien apoyados. Ver tolerancias indicados en la etiqueta.
- 5 Colocar la unión entre las marcas realizadas al principio y comprobar que el acero del cierre de la unión este correctamente centrado.
- 6 **No girar la unión ni el tubodurante el apriete de los tornillos. Es muy importante no sobrepasar el par de apriete.** Iniciar el apriete con una llave de chicharra. Apretar los tornillos alternativamente (cierres con 3 tornillos avanzar primero el tornillo central). Continuar con una llave dinamo métrica. Ajustarla al **par de apriete indicado en la etiqueta de la unión.** Seguir apretando los tornillos hasta el «click» característico.

EN

- 4 Bring the second pipe closer to the pipe end already fitted with the coupling. Align both pipes concentrically and make sure that they are resting on a firm support. Check the tolerances indicated on the label.
- 5 Slide the coupling into place, between the two marks (step 2). **Make sure that the inner steel plate is correctly placed under the lock.**
- 6 **Do not rotate the coupling or the pipes while you are tightening the screws.** Start tightening them with a ratchet spanner, alternating between the screws. **important: Do not exceed the torque rate.** If the lock has three screws, you must tighten the central screw first. Carry on tightening with a torque wrench after you have **adjusted the wrench to the torque rate indicated on the label.** Keep on tightening until you hear the typical "click" noise.

DE

- 4 Positionieren Sie das zweite Röhrende. Achten Sie darauf, dass die Röhrenden konzentrisch ausgerichtet sind und beide Röhrenden gut gestützt sind. Siehe Toleranzen auf dem Produktetikett.
- 5 Platzieren Sie die Rohrkupplung zwischen die Markierungen (Schritt 2). **Stellen Sie sicher, dass das Verschlussblech korrekt unter dem Verschluss liegt.**
- 6 **Während dem Verschliessen darf weder die rohrkupplung noch das rohr gedreht werden.** Ziehen Sie die Schrauben abwechselnd **an ohne das anziehmoment zu überschreiten.** Bei Verschlässen mit drei Schrauben zuerst die mittlere Schraube anziehen. Ziehen Sie danach die Schrauben mit einem Drehmomentschlüssel mit dem **angebenen anziehmoment auf der produktetikette** an, bis der typische «klick» ertönt.

FR

- 4 Placer en face le deuxième tuyau en prenant soin de les aligner concentricquement et que les extrémités soient bien appuyées. Voir les tolérances spécifiées sur l'étiquette.
- 5 Placer le raccord entre les marques faites avant et **vérifier que la fermeture d'acier intérieure du raccord soit correctement centrée.**
- 6 **Ne tourner pas le raccord ni le tuyau lors du serrage des vis.** Commencer le serrage avec une clé à cliquet. Serrer les vis alternativement. **c'est très important de ne pas dépasser le couple.** Pour les fermetures avec trois vis commencer à serrer la vis centrale. Continuer le serrage avec une clé dynamométrique. **serrer jusqu'au couple indiqué sur l'étiquette du raccord.** Continuer à serrer les vis jusqu'à écouter le «clic» caractéristique.



ES SI SE QUIERE ENSAYAR LA UNIÓN HIDRÁULICAMENTE, PUEDE APLICARSE HASTA 1,5 VECES LA PRESIÓN DE TRABAJO (PT).

EN IF TESTING IS REQUIRED, YOU CAN CARRY OUT A HYDRAULIC TEST INCREASING THE PRESSURE UP TO 1.5 TIMES THE WORKING PRESSURE (PS).

DE WENN NÖTIG, KANN DIE ROHRKUPPLUNG BIS ZUM 1,5 FACHEN BETRIEBSDRUCK (PS) GEPRÜFT WERDEN.

FR SI ON VEUT ESSAYER LE RACCORD HYDRAULIQUEMENT, IL EST POSSIBLE D'APPLIQUER 1,5 FOIS LA PRESSION DE SERVICE (PS).